

VIVO POLLI

RIBALTATORE

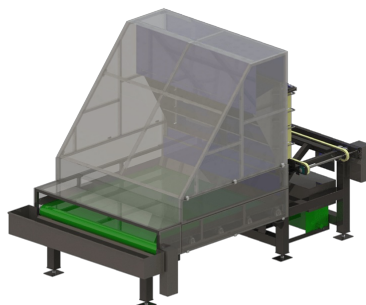

DESCRIZIONE

L'impianto "MINI DUMPING" ovvero ribaltatore ha il compito di svuotare automaticamente il gabbione dai volatili al suo interno. Il gabbione viene posizionato sul ribaltatore tramite muletto da un operatore. La durata del ciclo di sgabbiamento da quando il gabbione è stato caricato a quando può essere scaricato è di circa 30 secondi. Il ribaltatore è costituito da un telaio portante in acciaio zincato a caldo mentre tutte le carterazioni e gli scivoli sono in acciaio inox. Il sistema si compone di: piattaforma di ricevimento/ribaltamento dei gabbioni completa di centralina idraulica; telaio frontale con scivoli di raccordo e di accompagnamento dei polli; trasportatore a nastro di ricevimento dei polli con una cappa di copertura; quadro elettrico a bordo macchina per il comando e controllo di tutti i servomeccanismi.

SCHEDA TECNICA

Lunghezza	4.500 mm
Larghezza	2.450 mm
Altezza	3.45 mm
Potenza installata totale	6,6 kw
Peso totale	4.000 kg
Volume spedizione	42 M ³